

HYPER MAXI 20_40

Range 508-937mm (20"-36")



Nuova fresatubi portatile dall'ampio range di bloccaggio interno da 20" a 36". La sua versatilità di utilizzo la rende indispensabile in svariati campi di applicazione. Punto di forza è l'elevata capacità di asportazione materiale, ottenibile sia tramite utensili integrali che a placchetta, intercambiabili con gli utensili della Supermaxi7_24.

A new pipe beveler that covers a wide ID range from 20" to 36". Its versatility makes it essential in many fields of application. Its strong point is the high removal rate of material obtained by HSS tools or by carbide tip tools, interchangeable with those of the model Supermaxi7_24.



standard - regular

speciali - special

Optionals:

- Kit estensione campo di lavoro fino a 40";
- Dispositivo di avanzamento automatico (disponibile solo per la versione idraulica).

Optional:

- Extension kit up to 40";
- Automatic feeding system (available only for the hydraulic version).

DIMENSIONI - DIMENSIONS

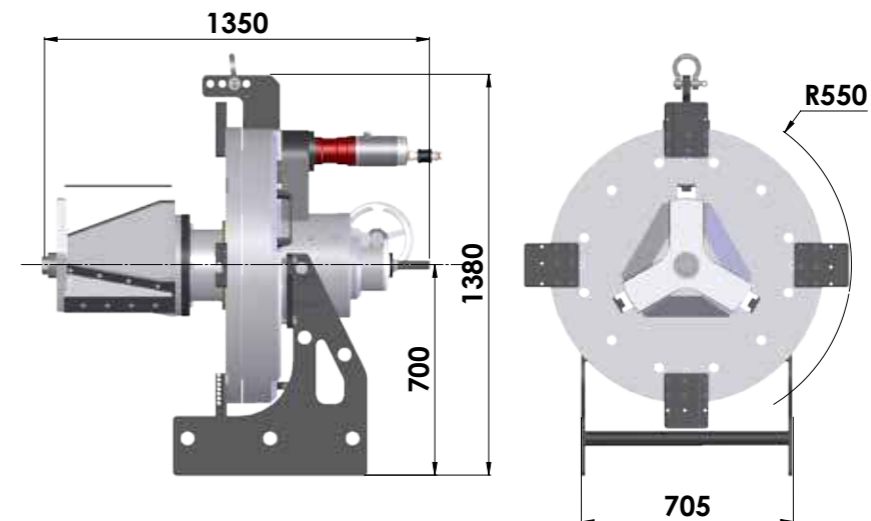

DATI TECNICI - TECHNICAL FEATURES

| | | PNEUMATICA PNEUMATIC | IDRAULICA HYDRAULIC |
|---|---------------------|----------------------------|--------------------------|
| Capacità di bloccaggio Ø interno ID Locking Range | mm (inches) | 465-997 (18.30-39.25) | 465-997 (18.30-39.25) |
| Capacità di lavorazione Ø esterno OD Locking Range | mm (inches) | 508-1016 (20-40) | 508-1016 (20-40) |
| Velocità a vuoto Idle Speed | gg/min (Rpm) | 6 | 14 |
| Avanzamento assiale Stroke | Mm (inches) | 100 (3.93) | 100 (3.93) |
| Potenza motore pneumatico Pneumatic Motor Power | Hp (W) | 4.21 (3100) | - |
| Coppia massima mandrino Max Chuck Torque | Nm | 2492 (6bar) 4658 (8bar) | 6200 |
| Consumo Aria Air Consumption | NI/min (cfm) | 2800 (99) | - |
| Pressione aria Air Pressure | Bar (psi) | 6 ÷ 8 (87÷116) | - |
| Connessione attacco aria Air Hose Connection | Pollici (inches) | 3/4" 3/4" | - |
| Potenza motore idraulico Hydraulic Motor Power | Hp (W) | - | 12.92 (9500) |
| Pressione max centralina GBC GBC Hydraulic Power Pack Pressure | Bar (psi) | - | 140 (2030) |
| Erogazione olio Oil Flow | L/min (cfm) | - | 64 (14.1) |
| Emissione acustica max Max Acoustic Emission | Db | 75 | 75 |
| Peso macchina Machine Weight | Kg | 870 | 870 |